

內部結構圖 Internal Structure

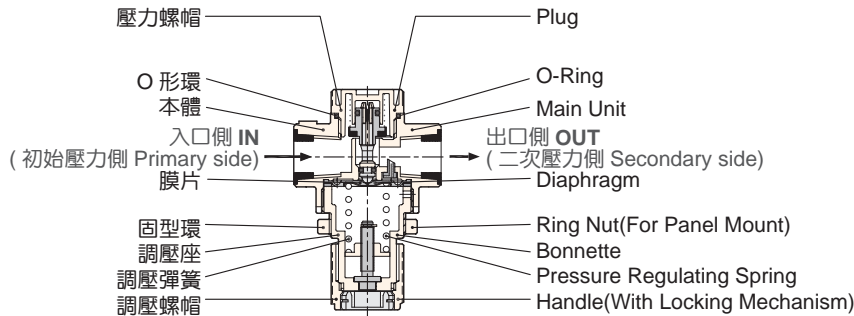

仕樣 Specification

項目 Item	機種規格 Main Unit Type	R 158-01(02)	R 308-02(03)	R 608-04(06)
使用流體 Fluid		空氣 Air		
連接口徑 Tubing connection	Rc	1/8 (1/4)	1/4 (3/8)	1/2 (3/4)
使用壓力範圍 Pressure range	kgf/cm ² (kPa)	0.5~8.5 (50~850)		
最大使用壓力 Max. service pressure	kgf/cm ² (kPa)	9.5 (950)		
使用溫度 Range of service temperature	°C	5~60(不凍結 no freezing)		
重量 Weight	kg	0.20	0.23	0.32
材質 Material		鋁合金壓鑄品 Aluminum diecast		

訂貨符號說明 Order Codes

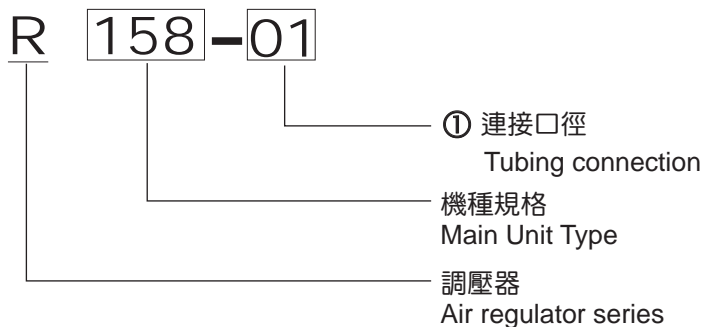

① 連接口徑 Tubing Connection

機種規格 Main Unit Type	連接口徑 Port	01	02	03	04	06
R 158	Rc1/8	●	●			
R 308	Rc1/4		●	●		
R 608	Rc3/8				●	●

通用型
快速接頭
UNIVERSAL
TYPE
QUICK
FITTINGS

接頭閥
FITTING
VALVES

迷你型
快速接頭
MINI TYPE
QUICK
FITTINGS

迷你型
調速閥
MINI TYPE
SPEED
CONTROLLERS

迷你型
節流閥
MINI TYPE
NEEDLE
VALVES

金屬
接頭
METAL
FITTINGS

直式連接型
逆止閥
UNION
STRAIGHT
CHECK
VALVES

備差
連接器
CYLINDER
JOINTS

消音器
MUFFLERS

迷你型
真空發生器
MINI TYPE
VACUUM
EJECTORS

真空
發生器
VACUUM
EJECTORS

吸盤附金具
型式
VACUUM
PADS(WITH
FIXURES)

標準型
快速接頭
STANDARD
TYPE
QUICK
FITTINGS

標準型
調速閥
STANDARD
TYPE
SPEED
CONTROLLERS

空氣調理
組合
AIR
PREPARATION

外觀尺寸 *Dimensions*

R 158-01(02)

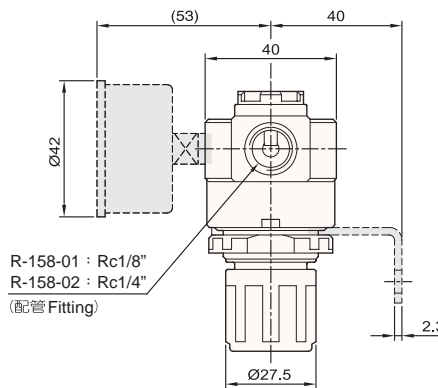
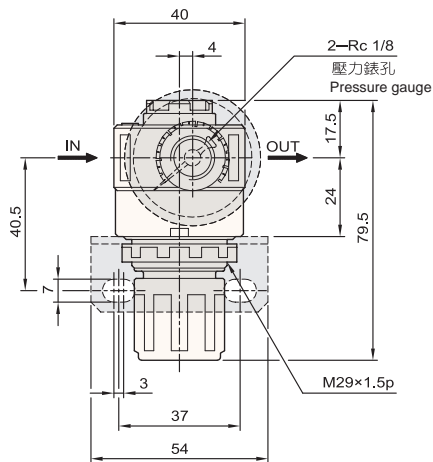

通用型
快速接頭
UNIVERSAL
TYPE
QUICK
FITTINGS

接頭閥
FITTING
VALVES

迷你型
快速接頭
MINI TYPE
QUICK
FITTINGS

迷你型
調速閥
MINI TYPE
SPEED
CONTROLLERS

迷你型
節流閥
MINI TYPE
NEEDLE
VALVES

金屬
接頭
METAL
FITTINGS

直式連接型
逆止閥
UNION
STRAIGHT
CHECK
VALVES

偏差
連接器
CYLINDER
JOINTS

消音器
MUFFLERS

迷你型
真空發生器
MINI TYPE
VACUUM
EJECTORS

真空
發生器
VACUUM
EJECTORS

吸盤附金具
型式
VACUUM
PADS(WITH
FIXURES)

標準型
快速接頭
STANDARD
TYPE
QUICK
FITTINGS

標準型
調速閥
STANDARD
TYPE
SPEED
CONTROLLERS

空氣調理
組合
AIR
PREPARATION

R 308-02(03)

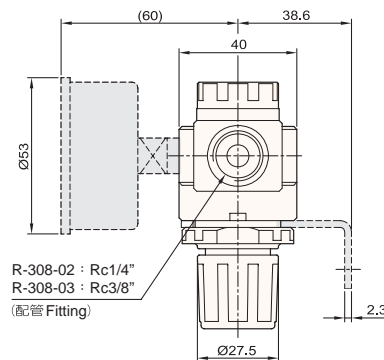
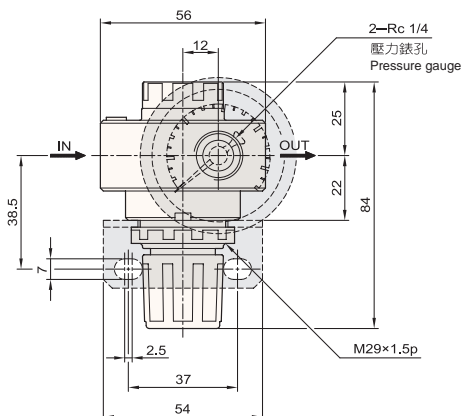

R 608-04(06)

